



ZT408-PST

INODORO OSLO

MANUAL DE INSTALACIÓN
INSTALLATION MANUAL



ZT408-PST

INODORO OSLO

Por favor lea estas instrucciones cuidadosamente para su correcta instalación.
La superficie de montaje debe estar limpia y nivelada antes de instalar el inodoro nuevo.

*Por favor lea estas instrucciones cuidadosamente para su correcta instalación.
La superficie de montaje debe estar limpia y nivelada antes de instalar el inodoro nuevo.*

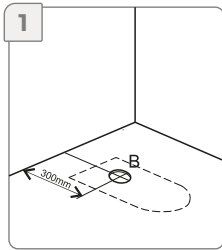

1 Limpie el área de instalación del inodoro y verifique que las distancias sean correctas. (300mm del suelo al desagüe).

Clean the area of toilet installation and verify that the distances are correct. (300mm from the ground to the drain).

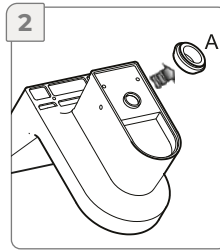

2 Voltear el inodoro hacia abajo y colocar el aro de acople (A) en la salida de descarga del inodoro e introducirlo en el caño de descarga al piso (B).

Turn the toilet towards down and place the ring coupling (A) at the outlet of toilet flush, put it in the canal discharge to the floor (B).

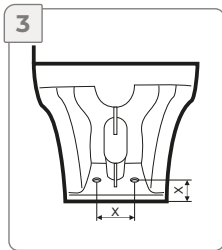

3 Medir la distancia entre ejes de los orificios y la profundidad de los mismos para la fijación al suelo.

Measure the distance between hole axes and the depth of the same for fixing to the ground.

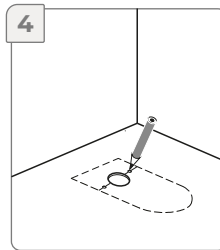

4 Marcar en el piso los orificios para las fijaciones del inodoro al piso usando de referencia las medidas tomadas en el paso 3.

Mark on the floor holes for fixings from the toilet to the floor using reference measurements taken in step 3.

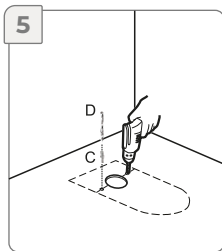

5 Perforar en las marcas realizadas y colocar los tarugos (C) y los pernos de fijación.

Drill in the marks made and place the dowels (C) and the fixing bolts.

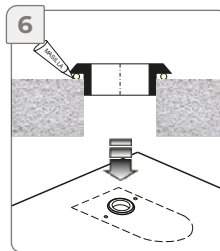

6 Colocar masilla plástica en el aro de acople y posicionar nuevamente el inodoro sobre el desagüe.

Place plastic putty on the coupling ring and reposition the toilet over the drain.

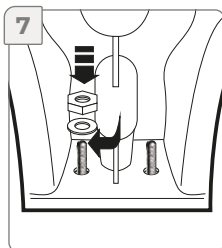

7 Ajustar las tuercas y fijar el inodoro al piso.

Precaución: no apriete demasiado las tuercas para evitar daños en la base.

Tighten the nuts and secure the toilet to the floor. Caution: Do not overtighten the nuts to avoid damage to the base.

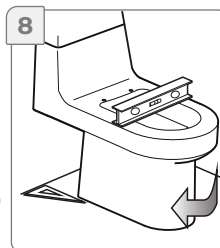

8 Verificar que el inodoro se encuentre perfectamente nivelado y alineado a la pared.

Check that the toilet is perfectly level and aligned to the wall.

ZT408-PST

INODORO OSLO

Por favor lea estas instrucciones cuidadosamente para su correcta instalación.
La superficie de montaje debe estar limpia y nivelada antes de instalar el inodoro nuevo.

*Por favor lea estas instrucciones cuidadosamente para su correcta instalación.
La superficie de montaje debe estar limpia y nivelada antes de instalar el inodoro nuevo.*

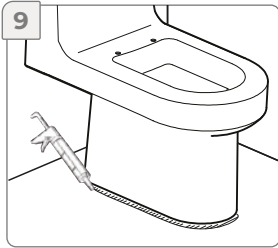

Sellar la unión entre el inodoro y el piso con un cordón de silicona. No utilizar cemento para fijar el inodoro, puede generar fisuras.

Seal the joint between the toilet and the floor with a silicone bead. Do not use cement to fix the toilet, it can cause cracks.

INSTALACIÓN DE TAPA DE ASIENTO

SEAT COVER INSTALLATION

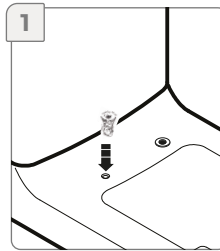

Colocar los tarugos plásticos.

Place the dowels plastics.

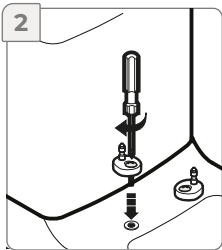

Colocar las fijaciones y ajustar sin llegar a tope. Posicionar los pernos hacia atrás y a una distancia de separación entre centros de 177mm.

Place the fixings and adjust without reaching the stop. Position the bolts rearward and at a distance between centers of 177mm.

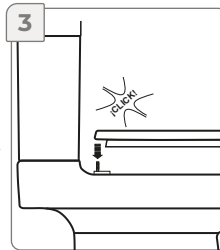

Montar la tapa asiento en los pernos de fijación y alinearla con respecto al contorno del inodoro.

Mount the seat cover on the fixing bolts and align it with respect to the contour of the toilet.

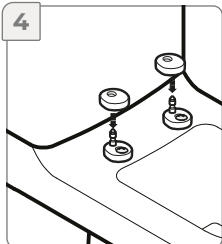

Una vez alineada la tapa, retirarla y ajustar los tornillos de fijación para colocar las tapas metálicas.

Once the cover is aligned, remove it and adjust the fixing screws to place the metal covers.

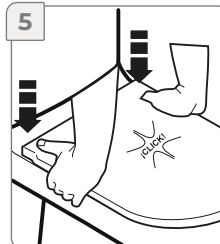

Colocar y alinear nuevamente la tapa asiento.

Place and align again the seat cover.

ZT408-PST

INODORO OSLO

ADVERTENCIA: No use limpiadores dentro del tanque. Los productos que contienen cloro (hipoclorito de calcio) pueden dañar los accesorios del tanque. Esto puede provocar fugas y daños a la propiedad.

WARNING: Do not use cleaners inside the tank. Products containing chlorine (calcium hypochlorite) can damage tank accessories. This can cause leaks and give us the property.

INSTALACIÓN DEL SISTEMA DE DESCARGA DE AGUA

INSTALLATION OF THE WATER DISCHARGE SYSTEM

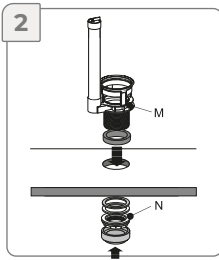

Colocar el soporte (M) en el orificio de descarga del depósito y ajustar con la tuerca (N).

Place the support (M) in the tank discharge hole and tighten with the nut (N).

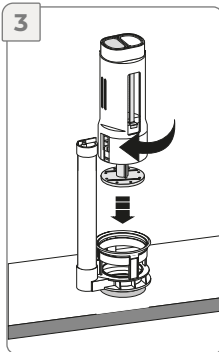

Ajustar nuevamente la válvula de descarga sobre el soporte aplicando presión hacia abajo y girándola hasta que se enganche.

Adjust the discharge valve again on the support by applying downward pressure and turning it until it engages.

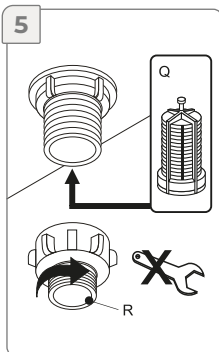

Colocar el filtro (Q) dentro de la tubería de entrada de agua y ajustar el adaptador para la conexión del flexible.

Place the filter (Q) inside the water inlet pipe and adjust the adapter for the flexible connection.

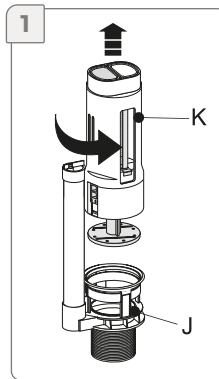

Retirar el soporte (J) de la válvula de descarga (K). Para extraer la válvula de descarga, aplique presión hacia abajo y gírela hasta que se desenganche.

Remove the support (J) from the discharge valve (K). To remove the wastegate, apply downward pressure and turn until it disengages.

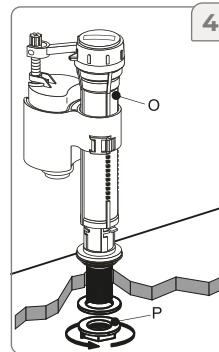

Colocar la válvula de llenado (O) en el orificio de entrada de agua del depósito y ajustar con la tuerca (P).

Place the filling valve (O) in the water inlet hole of the tank and adjust with the nut (P).

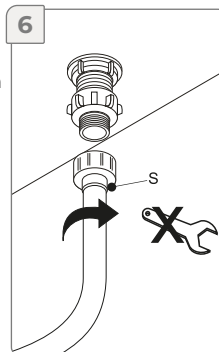

Conectar el flexible (S) de la llave a la válvula de llenado de depósito.

Connect the flexible (S) of the key to the tank fill valve.

NOTA: El filtro opcional (Q) se coloca dentro de la tubería de entrada de agua. // Los ajustes de los puntos 5 y 6 deben ser a mano. El sobre ajuste puede dañar la rosca.

ZT408-PST

INODORO OSLO

INSTALACIÓN DE PULSADOR DE DESCARGA

SEAT COVER INSTALLATION

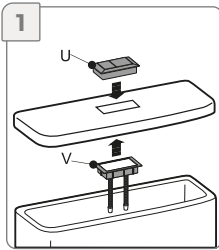

Colocar el botón (U) por la parte superior de la tapa y el suplemento del botón (V) por la parte inferior de la tapa.

Place the button (U) on the upper part of the cover and the button insert (V) on the lower part of the cover.

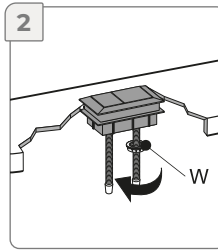

Fijar el conjunto pulsador con la tuerca de ajuste (W).

Secure the push button assembly with the adjusting nut (W).

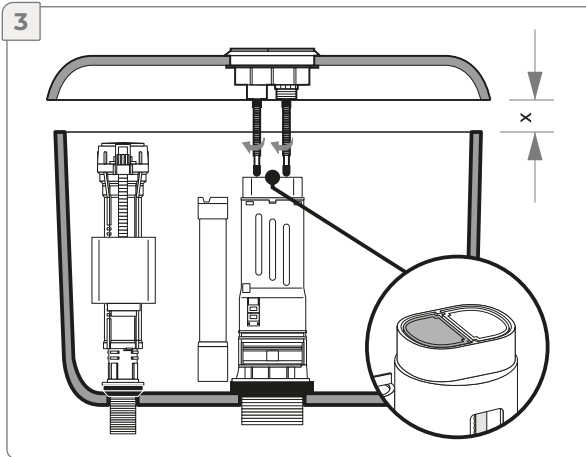

Roscar los tornillos a la medida deseada. Estos deben presionar los accionadores de la válvula de descarga. El botón de descarga parcial (para líquidos) debe estar alineado sobre el accionador azul en la torre de descarga del tanque. El botón de descarga total (para sólidos) debe estar alineado sobre el accionador blanco en la torre de descarga del tanque.

Thread the screws to the desired size. These should press the discharge valve actuators. The partial discharge button (for liquids) should be aligned over the blue actuator on the tank discharge tower. The full discharge button (for solids) should be aligned over the white actuator on the tank discharge tower.

ZT408-PST

INODORO OSLO

REPUESTOS

SPARE PARTS

FV brinda una gran variedad de repuestos con los que puede contar si llegara a tener un eventual problema. Ya sea por desgaste de alguna pieza o rotura de la misma. Para una larga vida útil de su sanitario, exija sólo repuestos legítimos. El uso de repuestos de otro origen puede afectar el funcionamiento del producto e incluso dañarlo. En tal caso, la garantía del producto pierde automáticamente su validez. Solicítelos en nuestros comercios autorizados y, si tiene alguna duda comuníquese con nosotros.

FV offers a wide variety of spare parts that you can count on if you ever have a problem. Whether due to wear of a part or breakage of it. For a long life of your toilet, require only legitimate spare parts. The use of spare parts from another origin may affect the operation of the product and even damage it. In this case, the warranty of the product automatically loses its validity. Request them in our authorized businesses and, if you have any questions, contact us.

GRUPO
FV

Bernardo de Irigoyen 1053 - B1604AFC
Florida - Pcia. de Buenos Aires - Argentina
www.grupofv.com



www.fv-internacional.com
E-mail: contacto@grupofv.com
f [fv.internacional](https://www.facebook.com/fv.internacional)  [fv.internacional](https://www.instagram.com/fv.internacional)

